

FLANGE TM 8200

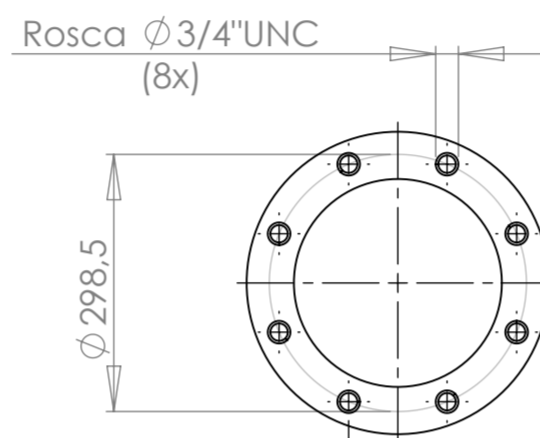

FLANGE TM 8120 E TM 8160

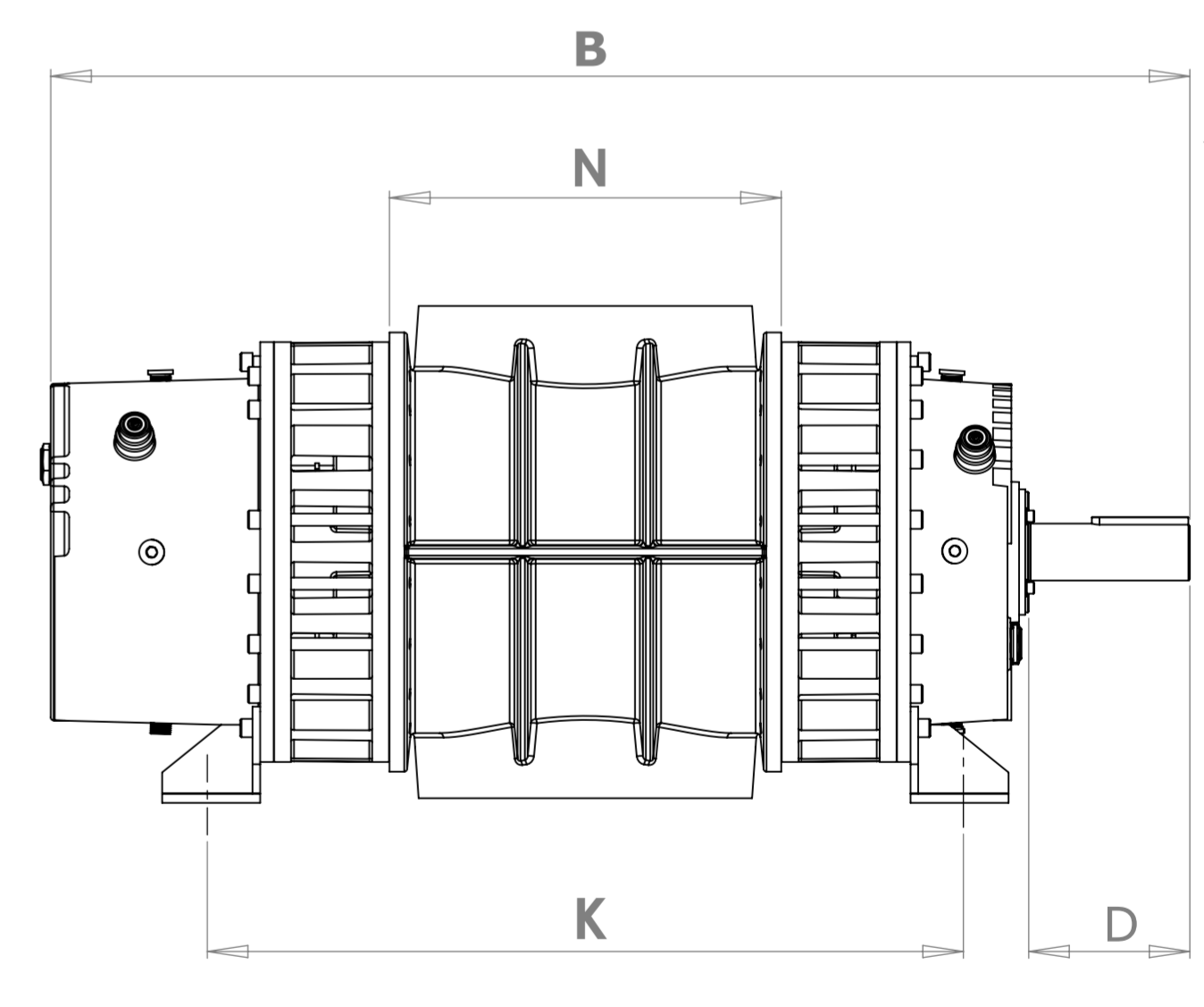
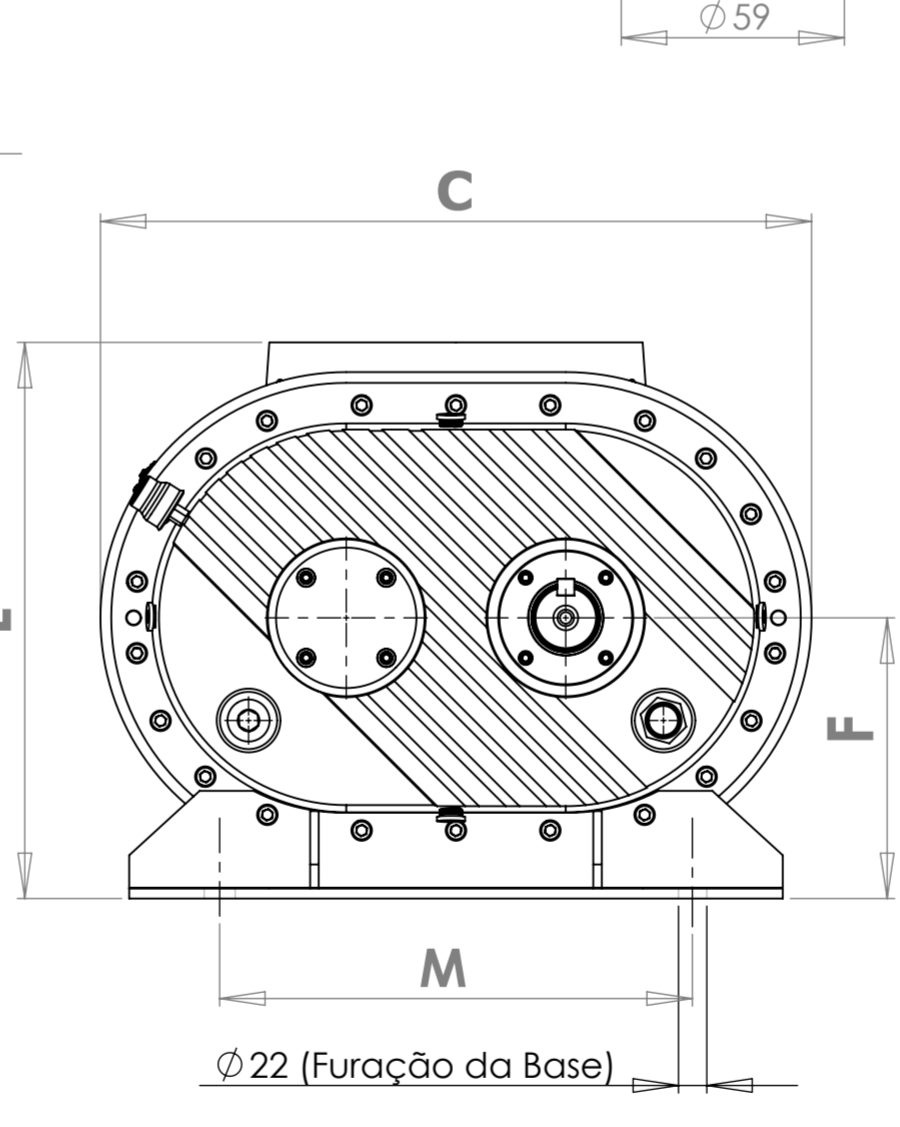
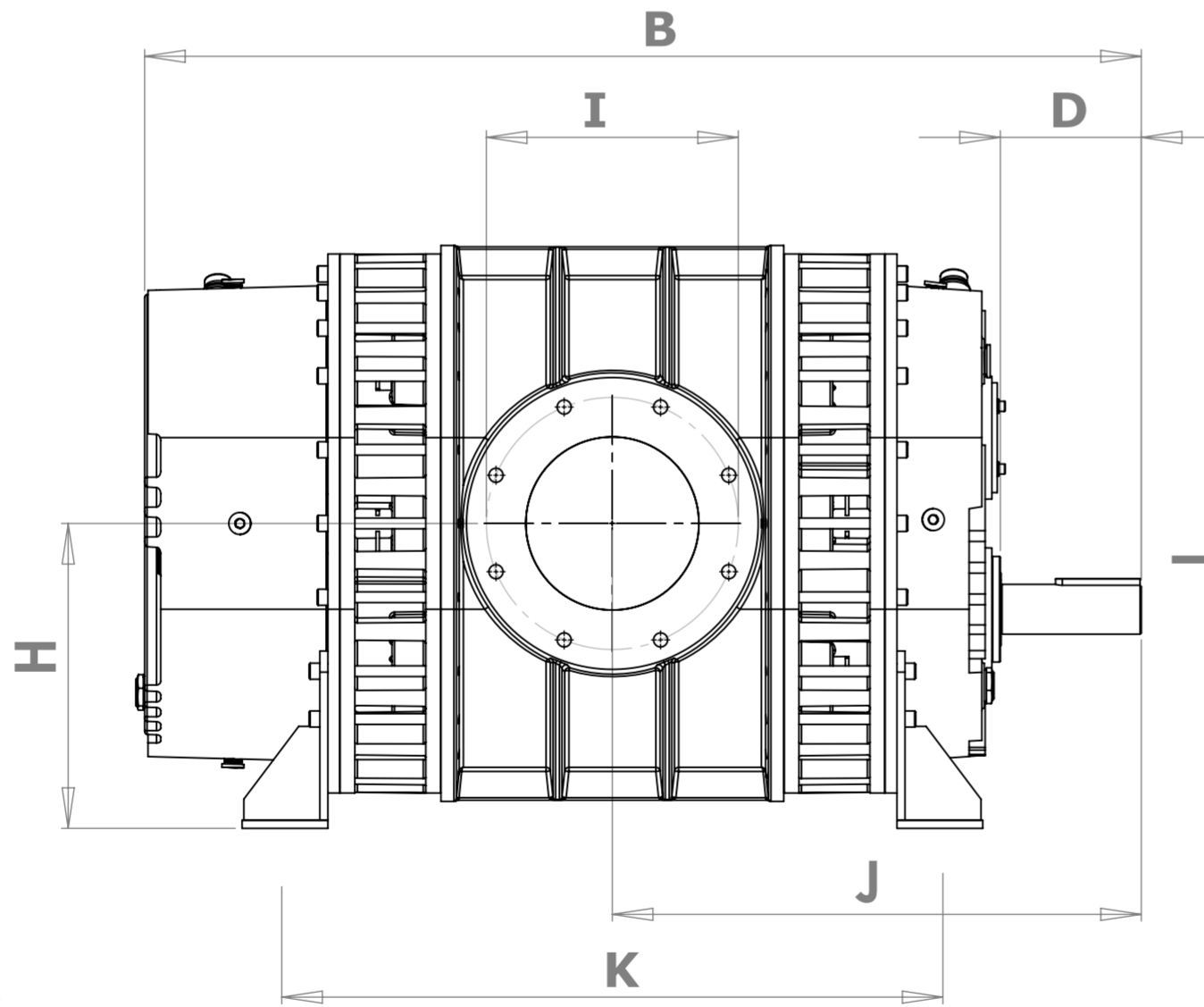
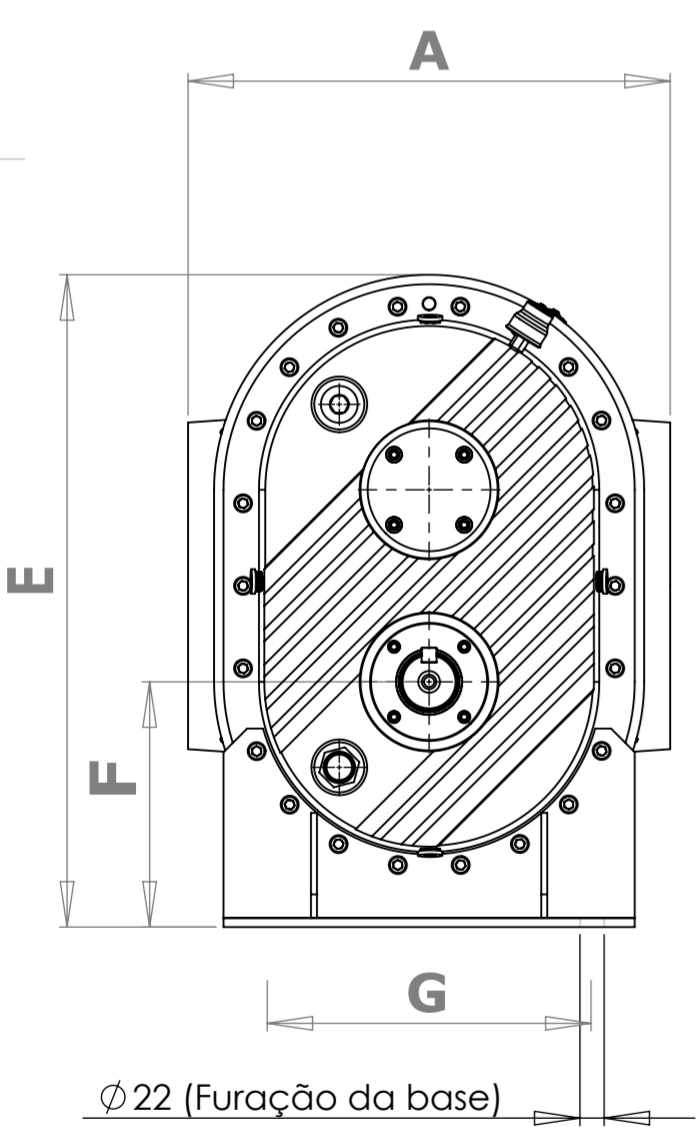
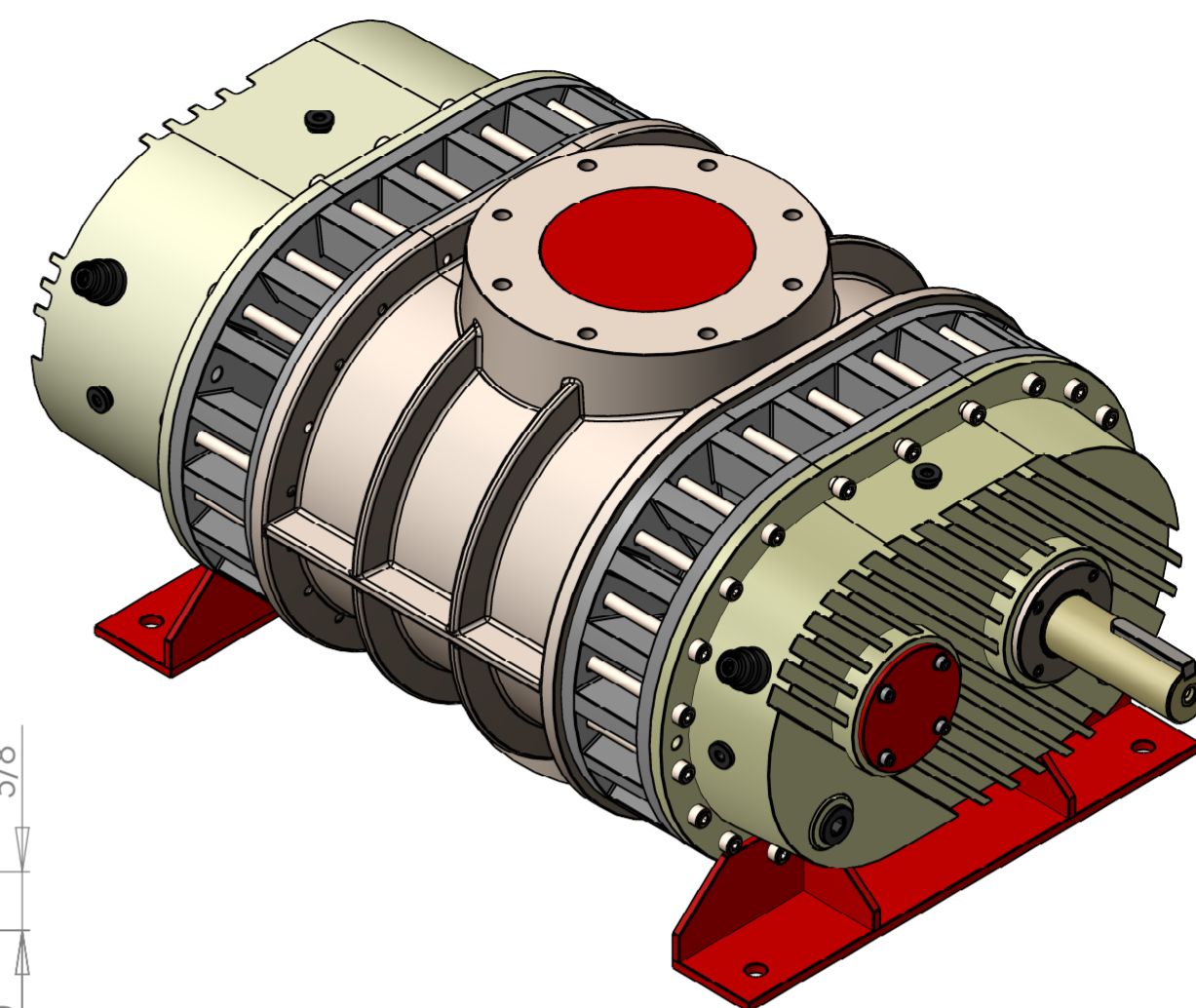
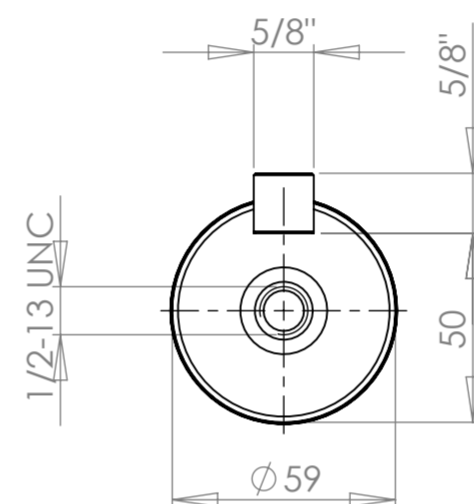

MÁQUINA	A	B	C	D	E	F	G	H	I	J	K	L	M	N	FLANGE DE ENTRADA E SAÍDA	ROSCA	PESO
TM 8120	510	975	658	167	690	260	355	361	298,5	525	697	515	520	203	Ø 8"	3/4"UNC	700 kg
TM 8160	510	1180	658	167	690	260	355	361	298,5	627	798	515	520	406	Ø 8"	3/4" UNC	800 Kg
TM 8200	510	1280	658	167	690	260	355	361	362	678	900	515	520	508	Ø 10"	7/8" UNC	900 kg

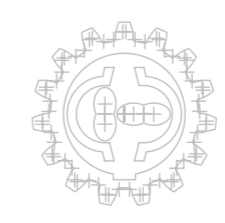

TEMARI

AÇÃO	NOME	DATA	MATERIAL:
DESENHADO	Mecatrônica Engenharia	12/01/2021	
PROJETADO	Carlos Cavalheiro	12/01/2021	DIMENSÕES:
APROVADO	Carlos Cavalheiro	12/01/2021	PESO:

Este Desenho é de propriedade exclusiva da Temari Equipamentos Industriais Ltda, sendo vedada sua reprodução ou utilização total ou parcial sem prévia autorização, não pode ser utilizado para fins contrários aos interesses de sua proprietária e deverá ser prontamente devolvido quando assim solicitado.

TÍTULO:
Serie 8
Compressores e Bombas de Vácuo

NÚMERO
2-03-000-044-000

SCALA:
REVISÃO: 0